



DALI EPIKORE 11

MANUEL

FR



Sommaire

1. Introduction	2
2. Kit d'accessoires EPIKORE 11	3
3. Déballage de vos enceintes	4
4. Positionnement de vos enceintes	9
5. Connexion de vos enceintes	10
6. Utilisation de vos enceintes	12
7. Nettoyage et entretien	13
8. Mise au rebut	13
9. Spécifications	14

1. Introduction

Merci d'avoir choisi le DALI EPIKORE 11.

DALI est réputé dans le monde entier pour ses efforts constants visant à améliorer l'écoute domestique de la musique, et le DALI EPIKORE 11 est une expression extraordinaire de cet effort.

Le DALI EPIKORE 11 est une enceinte de haute performance qui donne le meilleur d'elle-même lorsqu'elle est installée correctement. Nous vous recommandons donc d'explorer ce manuel en profondeur avant de déballer, d'installer ou d'utiliser vos enceintes.

Le DALI EPIKORE 11 est extrêmement lourd, donc pour minimiser le risque de dommages ou de blessures, veuillez suivre attentivement les instructions de déballage.

Nous espérons que vous apprécierez vos enceintes DALI EPIKORE 11 pendant de nombreuses années.

2. Kit d'accessoires EPIKORE 11

Le kit d'accessoires DALI EPIKORE 11 contient les outils et les accessoires nécessaires pour installer et optimiser les performances de vos enceintes. Le contenu du kit d'accessoires est indiqué ci-dessous.

! Si vous prévoyez de déplacer vos enceintes DALI EPIKORE dans l'avenir, nous vous recommandons de conserver les matériaux d'emballage.

Jeu de documents :

- 1 x manuel
- 1 x carte d'incrustation
- 1 x Chiffon de nettoyage

Boîte d'accessoires :

- 4 x stabilisateurs de pointes (deux paires) **A**
- 4 x vis à écrou de blocage **B**
- 4 x pieds à pointes magnétiques **C**
- 8 x vis M8 x 20 mm **D**
- 8 rondelles M8 **E**
- 2 x Cavaliers pour bornier **F**
- 2 x patins de protection du sol **G**
- 1 x clé Allen de 5 mm **H**
- 1 x Grille avant magnétique (située dans la caisse d'expédition) **I**

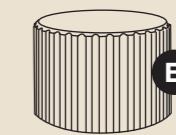
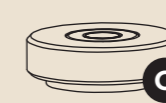
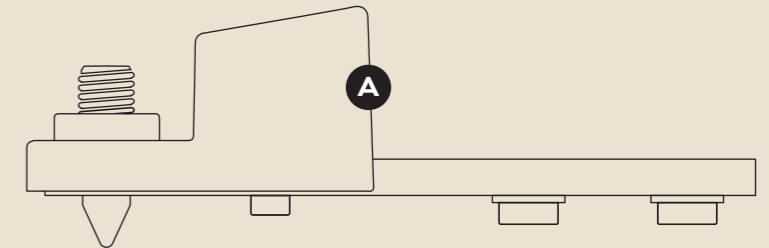
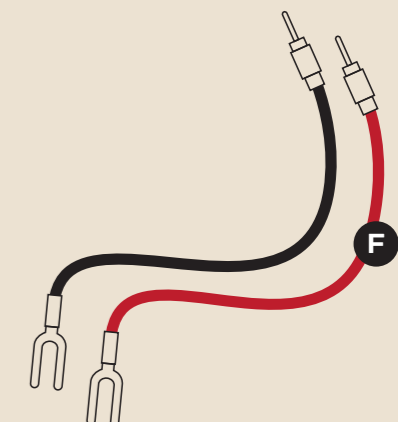
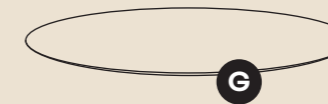

3. Déballage de vos enceintes

Nous vous recommandons de déballer les enceintes DALI EPIKORE 11 près de leur position finale prévue. Les haut-parleurs DALI EPIKORE 11 sont livrés par paires debout sur une euro-palette.

Les enceintes EPIKORE 11 sont lourdes, le déballage doit donc être effectué par deux personnes travaillant ensemble.

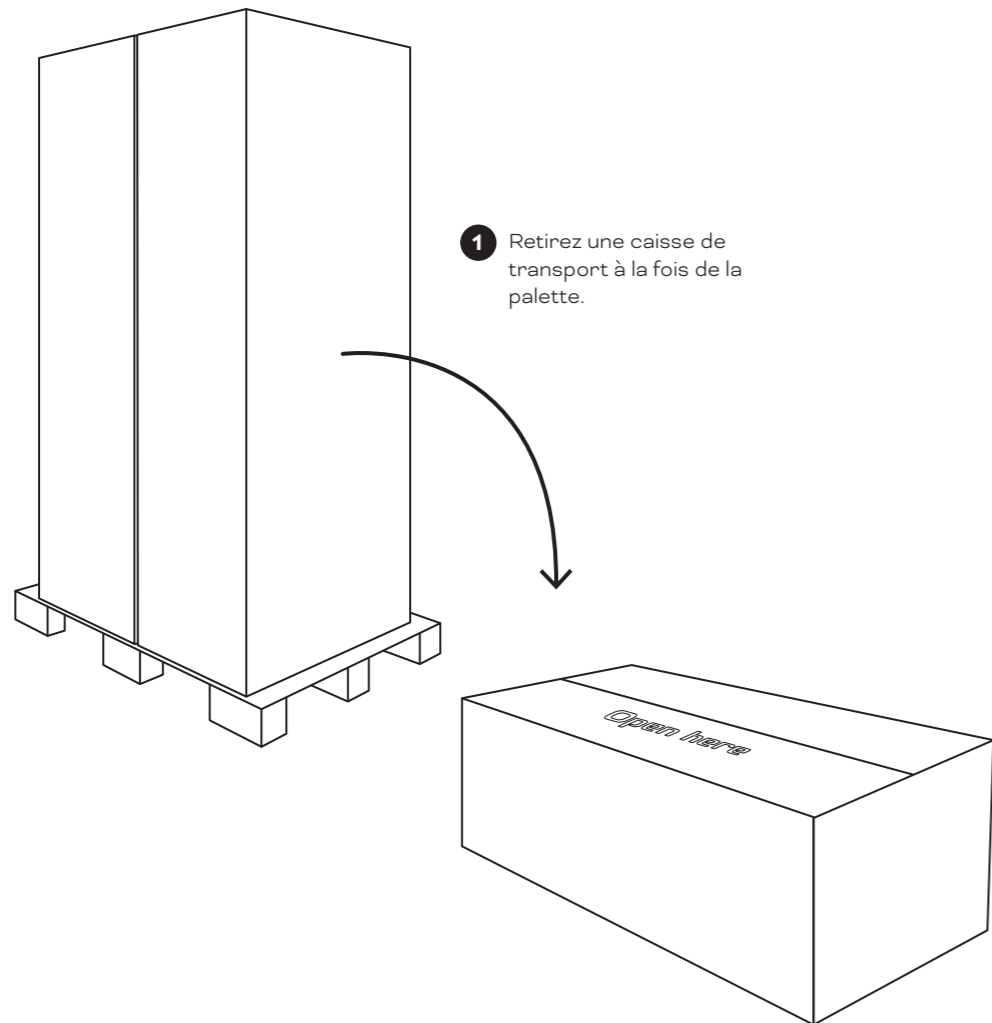

! Si vous avez besoin d'aide pour l'installation, veuillez contacter votre revendeur DALI local.

2 Placez l'une des caisses de transport EPIKORE 11 sur son dos et ouvrez soigneusement le carton. Pliez les rabats en carton vers le bas et assurez-vous que le carton est complètement ouvert. A

Soulevez la grille EPIKORE 11 hors du carton et placez-la à l'écart. B

Retournez lentement le carton à 180° en vous assurant que les rabats du carton restent ouverts. C

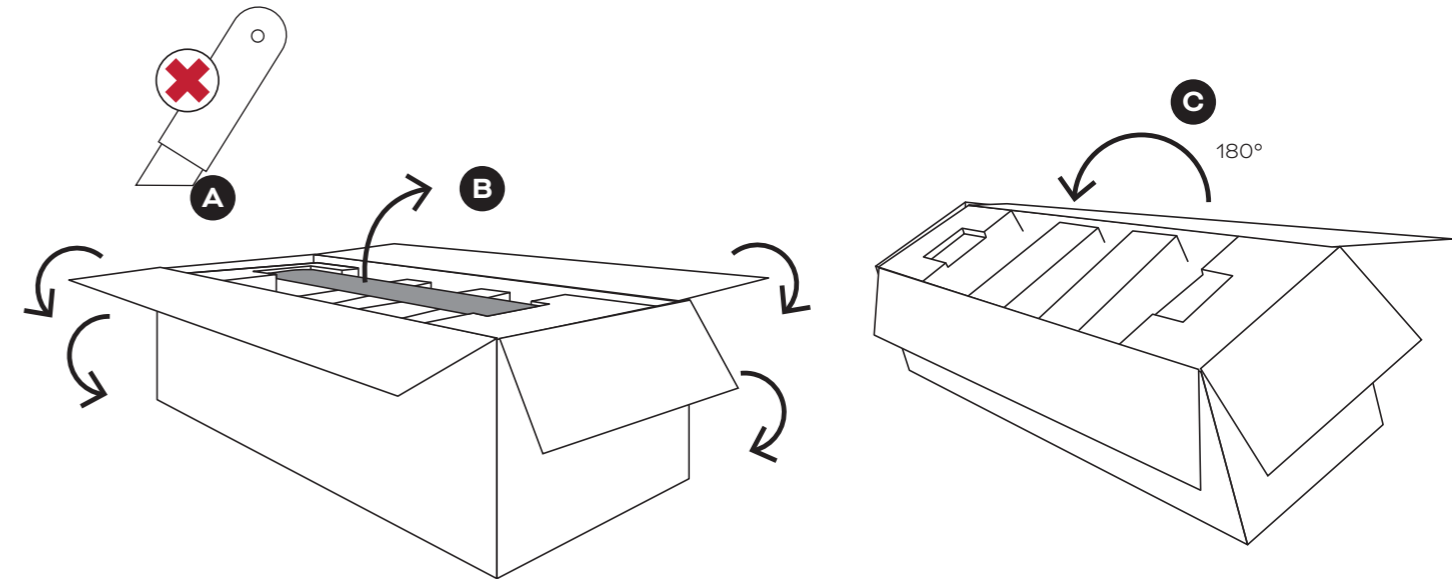

3 Avec le carton maintenant couché sur sa face avant, il peut être soulevé, laissant l'EPIKORE 11 dans son emballage intérieur.

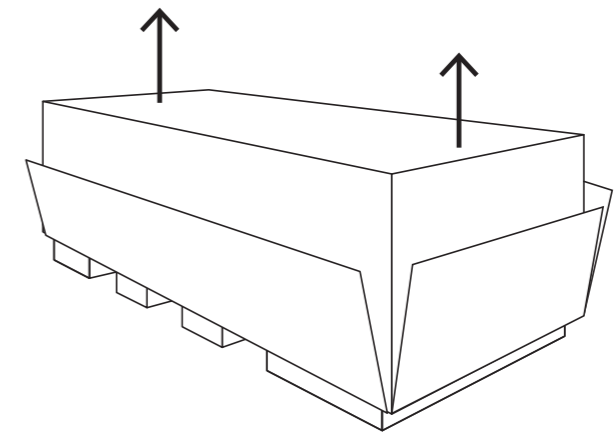

4 Retirez la boîte d'accessoires. **A**

Retirez les moitiés supérieures des blocs de garniture centraux **B** et les deux embouts de garniture **C** pour laisser l'EPIKORE 11 soutenu par les blocs de garniture centraux restants. Ouvrez le tissu de protection de l'enceinte au bas de l'enceinte **D**.

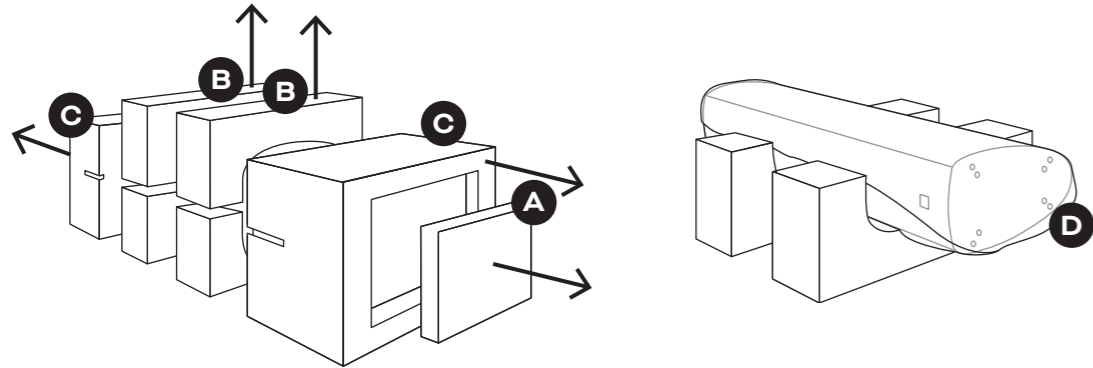

5 Placez un stabilisateur de pointe **A** en position sur le panneau inférieur de l'EPIKORE 11 et utilisez ses vis de fixation **B** et la clé Allen de 5 mm **C** pour le fixer en position. Serrez complètement les vis.

Répétez l'opération pour les quatre stabilisateurs de pointe.

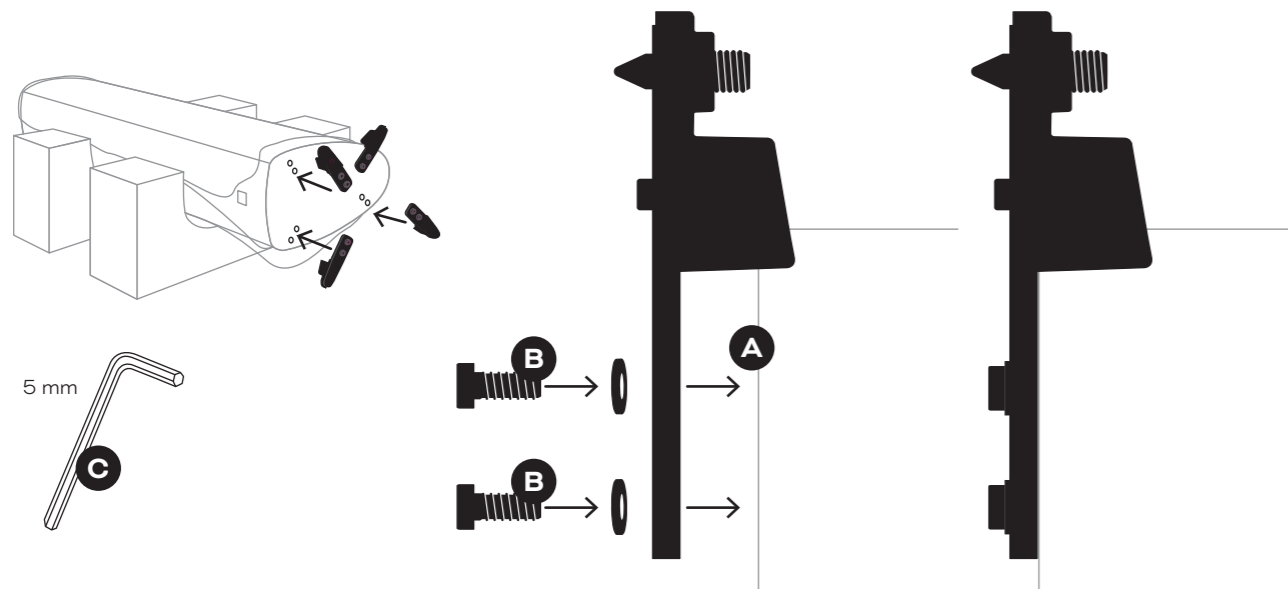

6 Montez les deux pieds à pointes magnétiques **A** sur les stabilisateurs de pointes **B** positionnés sur le côté supérieur de l'enceinte.

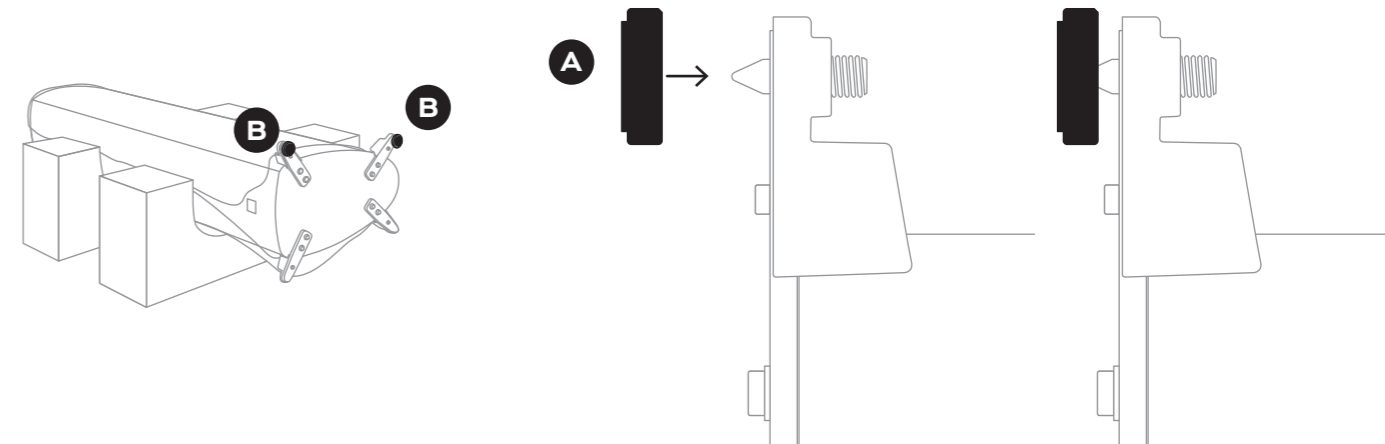

7 Montez deux coussinets de protection de sol sur les pieds à pointes les plus proches du sol **C**.

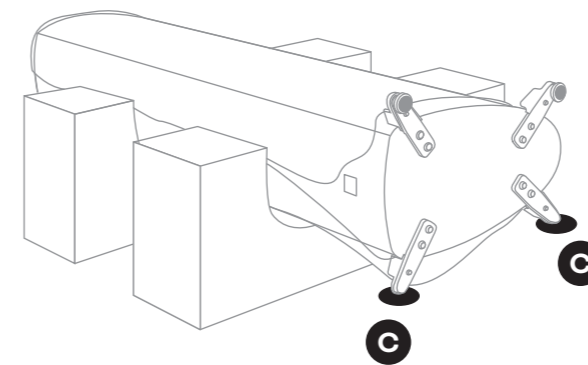

8 Retirez le tissu de protection de l'enceinte EPIKORE 11 et soulevez avec précaution l'enceinte en position verticale dans sa position de fonctionnement.

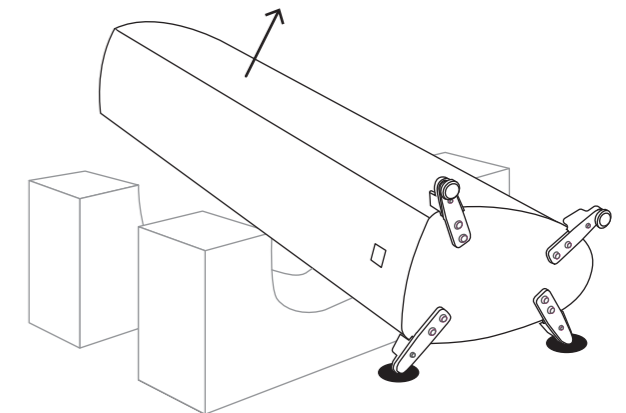

- 9** Inclinez avec précaution l'EPIKORE 11 sur le côté avec les protecteurs de pointes magnétiques attachés, de sorte que les patins de protection du sol puissent être retirés.

Si les protecteurs de pointes magnétiques doivent être utilisés, ceux-ci peuvent être positionnés sous les pointes tandis que l'enceinte est inclinée d'un côté.

Ajustez les pointes **A** à l'aide de la clé Allen de 5 mm pour que l'enceinte soit stable. **B**

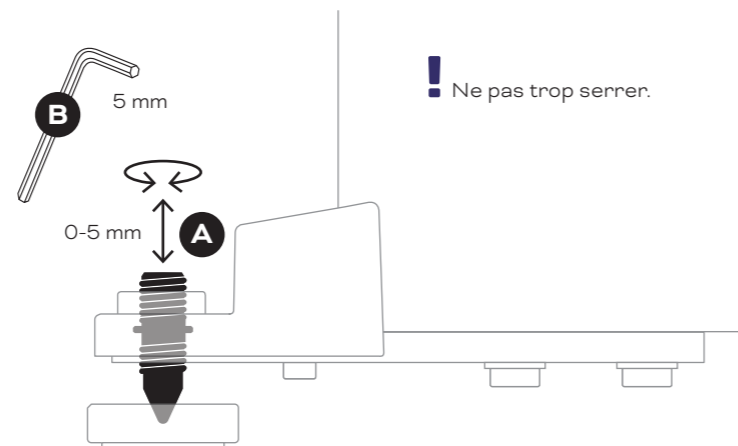

- 10** Vissez à la main une vis à écrou de blocage **A** sur le dessus de chaque pointe.

Retirez le protecteur de dôme de tweeter EPIKORE 11 **B**.

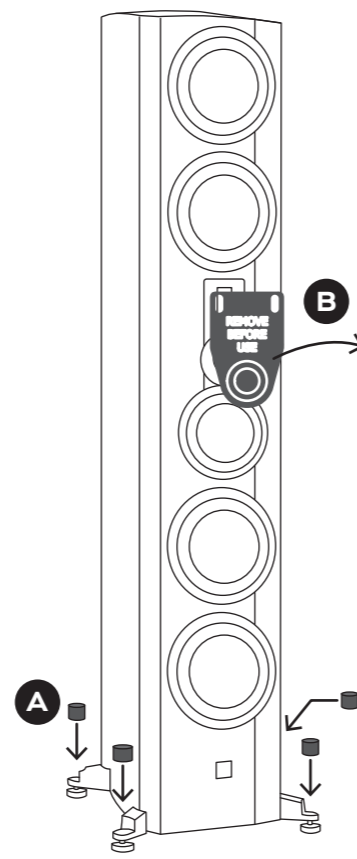
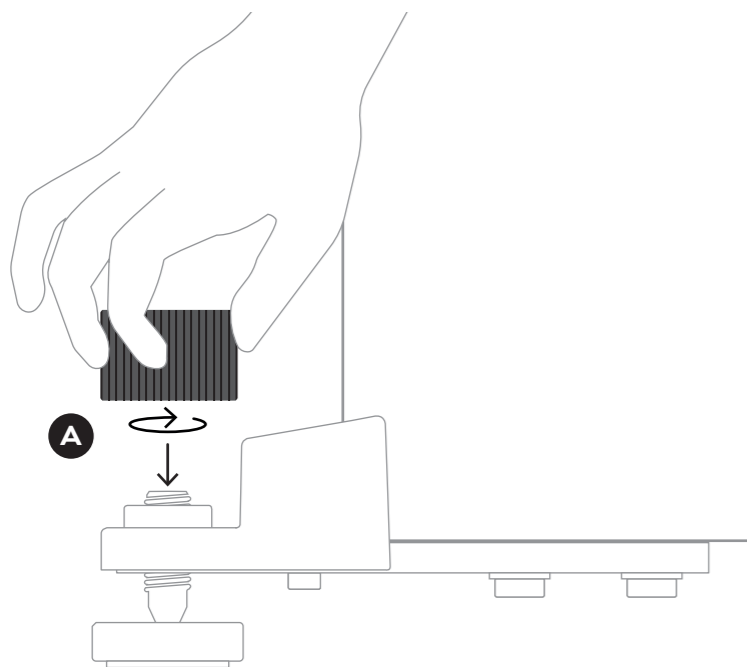

4. Positionnement de vos enceintes

Dans cette section, nous vous guidons pour placer vos enceintes DALI EPIKORE 11 dans votre pièce d'écoute. Vous devrez probablement effectuer des ajustements de position au fur et à mesure que vous vous familiariserez avec les performances des enceintes, vous devrez donc peut-être revoir les étapes de réglage des pieds à pointes décrites dans le paragraphe précédent.

Le son de toute enceinte est influencé par l'espace et la position dans lesquels elle se trouve. Même de petits changements de position peuvent influencer le son de manière significative. La modification d'une pièce, comme la pose d'un tapis ou la fermeture

d'une paire de rideaux lourds, peut également avoir un effet.

Placez vos enceintes DALI EPIKORE 11 à une distance entre elles de 3 à 5 mètres, loin des coins de la pièce et à 1 ou 2 mètres du mur arrière. La distance entre les enceintes et le mur arrière est l'endroit où vous êtes susceptible d'effectuer des ajustements à mesure que vous vous familiarisez avec leurs performances dans votre pièce.

La position d'écoute principale doit être située au centre, à peu près à la même distance que celle qui sépare les enceintes (schéma 1).

Les enceintes DALI étant conçues pour offrir une large

dispersion acoustique, nous vous recommandons d'éviter d'orienter (ou de pointer) vos enceintes DALI EPIKORE 11 vers la position d'écoute.

Essayez de placer chaque enceinte DALI EPIKORE 11 dans un environnement acoustiquement similaire. Les rideaux, les fenêtres, les bibliothèques et autres objets proches peuvent tous affecter les performances acoustiques d'une enceinte.

Si vous rapprochez vos enceintes DALI EPIKORE 11 d'un mur, les basse fréquence de votre musique risquent de devenir plus accentuées. Bien que cela puisse sembler améliorer le son au départ, cela se ferait probablement au détriment de la clarté et de la précision musicale.

Diagramme 1 : Directives de positionnement

Positionnement de vos enceintes

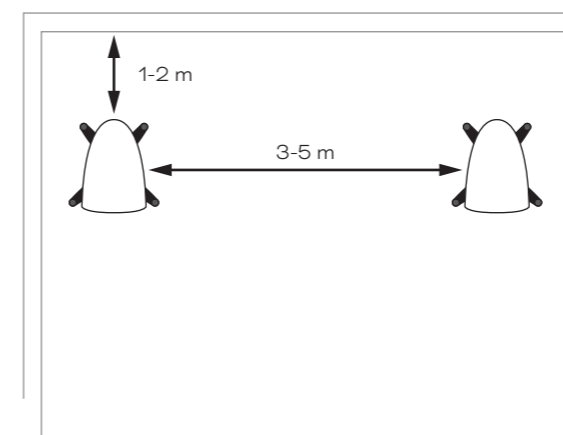

Trouver la position d'écoute optimale

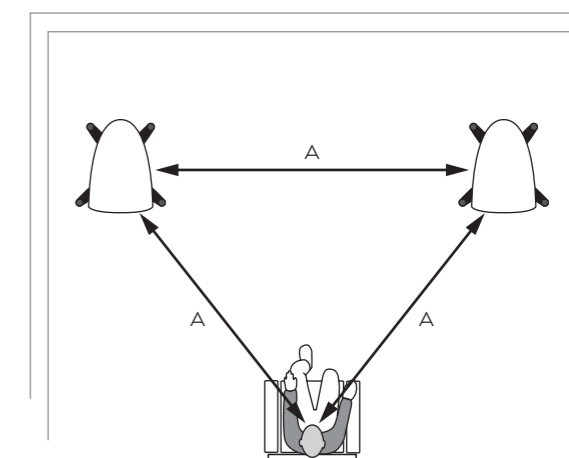

5. Connexion de vos enceintes

Chaque enceinte DALI EPIKORE 11 est équipée de deux paires de bornes sur son panneau de connexion arrière. La paire de bornes supérieure est connectée au module médium et Tweeter hybride, tandis que la paire de bornes inférieure est connectée aux haut-parleurs de graves.

Le kit d'accessoires comprend deux cavaliers de borne par haut-parleur, qui peuvent être utilisés pour connecter les paires de bornes de liaison positives et négatives de sorte qu'un seul câble de haut-parleur à deux conducteurs est nécessaire pour connecter chaque haut-parleur à un seul amplificateur de puissance. Si les cavaliers de connexion sont retirés, deux câbles d'enceinte à double conducteur seront nécessaires pour partager la sortie d'un seul amplificateur de puissance dans un format « bifilaire ».

Le diagramme 2 montre les formats de connexion mono-filaire, bifilaire et bi-amplifiée.

La spécification et le type de câbles d'enceintes que vous utilisez pour connecter vos enceintes DALI EPIKORE 11 peuvent influencer leurs performances audio. Pour obtenir les meilleurs résultats, utilisez un câble de haute qualité avec une section de conducteur minimale de 2,0 mm². Chaque câble d'enceinte

doit être de longueur similaire et de moins de 20 mètres. Votre revendeur DALI EPIKORE 11 sera heureux de vous conseiller sur le meilleur câble d'enceinte pour votre installation.

Lorsque vous connectez vos enceintes DALI EPIKORE 11 à un amplificateur, commencez par connecter les câbles des enceintes aux borniers des enceintes. Assurez-vous que les fils de câble marqués « positif » ou de couleur rouge sont connectés aux borniers positifs (rouges) des enceintes, et que les fils de câble « négatif » ou noirs sont connectés aux borniers négatifs (noirs) des enceintes.

Les borniers de connexion DALI EPIKORE 11 peuvent recevoir des câbles dénudés, des fiches de 4 mm ou des fourches.

Voici comment connecter chaque type :

- **Câbles dénudés :** Dévissez complètement les bornes des enceintes. Torsadez les brins de câble dénudés ensemble, en veillant à ce qu'il n'y ait pas de brins parasites, et insérez le câble dans les trous des bornes. Enfin, serrez fermement les bornes sur le câble dénudé. Nous vous recommandons de vérifier le serrage des bornes peu de temps

après leur premier serrage et périodiquement par la suite.

- **Fiches de 4 mm :** Insérez les fiches directement dans l'extrémité des bornes de l'enceinte.
- **Connecteurs fourche :** Dévissez complètement les bornes des enceintes et positionnez chaque fourche de câble sur un côté de sa borne. Fixez les fourches de câble en serrant les bornes. Nous vous recommandons de vérifier le serrage des bornes peu de temps après leur premier serrage et périodiquement par la suite.

Les câbles étant connectés à vos enceintes DALI EPIKORE 11, vous pouvez maintenant les connecter aux bornes de sortie de l'amplificateur. Assurez-vous que l'amplificateur est éteint avant d'effectuer les connexions.

Connectez les câbles de l'enceinte gauche aux bornes de sortie du canal gauche de l'amplificateur, et les câbles de l'enceinte droite aux bornes de sortie du canal droit de l'amplificateur. Assurez-vous que les fils du câble marqués « positif » ou de couleur rouge sont connectés aux bornes de sortie positives de l'amplificateur, et que les fils marqués « négatif » ou de couleur noire sont connectés aux bornes de sortie négatives de l'amplificateur.

! Lors du bi-câblage ou de la bi-amplification, retirez TOUJOURS les cavaliers entre les bornes avant de connecter les câbles des enceintes.

Diagramme 2 : Connexion de vos enceintes

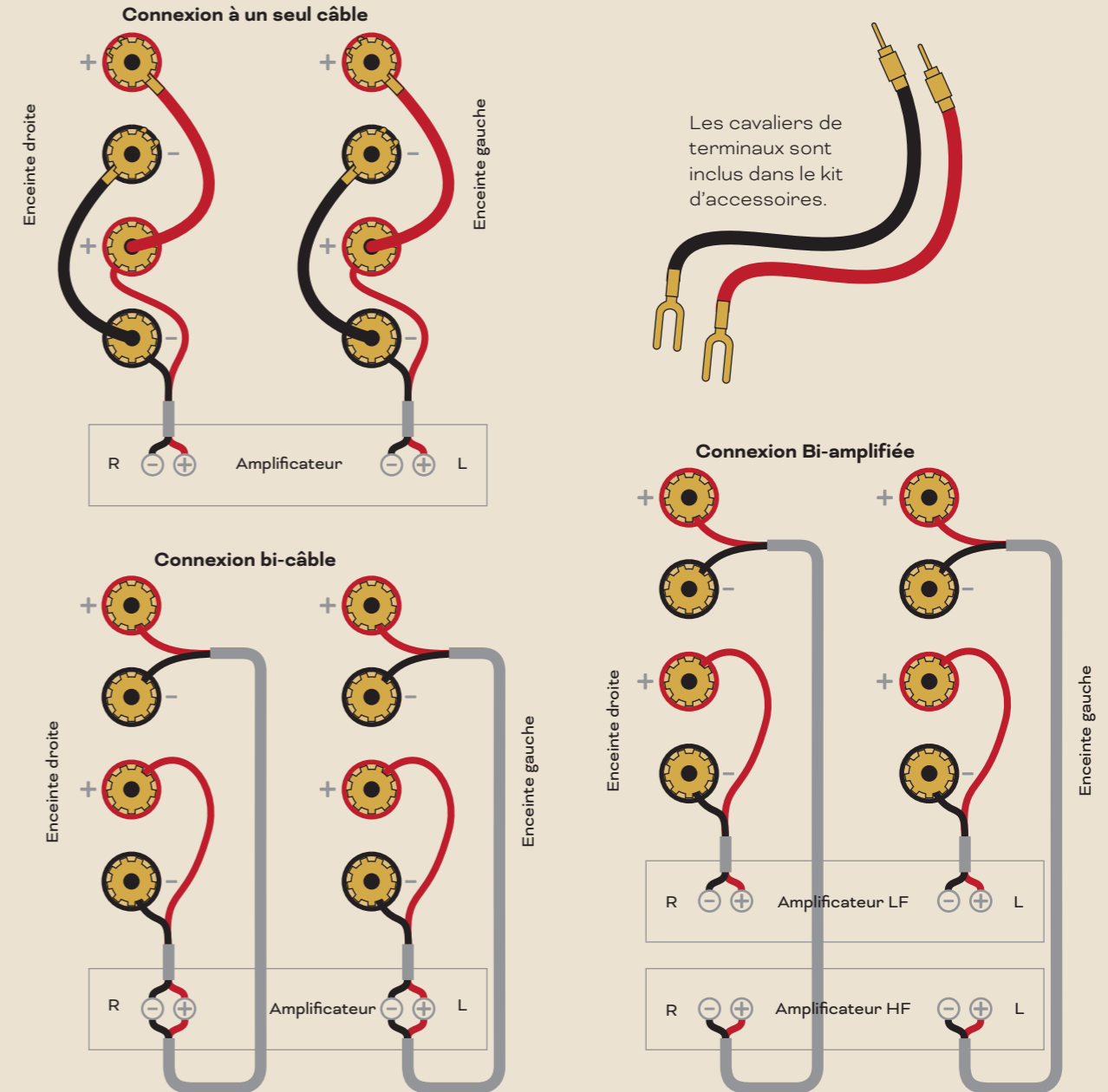

6. Utilisation de vos enceintes

Maintenant que vos enceintes DALI EPIKORE 11 sont installées dans votre espace d'écoute et connectées à un ou plusieurs amplificateurs, l'étape suivante consiste à en démarrer leurs utilisations. Alors, trouvez votre musique préférée, prenez place et préparez-vous à redécouvrir votre collection musicale.

La grille avant

L'utilisation de la grille avant est facultative. Pour fixer la grille, rapprochez-la délicatement du baffle jusqu'à ce que les aimants la mettent en place. Pour retirer la grille, tirez délicatement sur sa partie supérieure pour la décoller, puis retirez-la.

Rodage

Vos enceintes DALI EPIKORE 11 auront besoin d'une période de « rodage » avant de pouvoir fonctionner de manière optimale, surtout si elles ont été exposées à de basses températures prolongées pendant le transport ou le stockage. Bien que la période de rodage varie en fonction de l'intensité de l'utilisation et du volume de lecture, vous pouvez vous attendre à ce que vos enceintes DALI EPIKORE 11 fonctionnent de manière optimale après 100 heures d'utilisation. Contrairement à de nombreux autres dispositifs mécaniques, la durée de vie d'une enceinte augmente avec une utilisation régulière.

Précautions à prendre

Si votre amplificateur est capable de fournir suffisamment de puissance, vos enceintes DALI EPIKORE 11 sont capables d'atteindre des niveaux de volume extrêmement élevés. N'oubliez pas qu'écouter de la musique pendant de longues périodes à un volume élevé peut endommager votre audition. Soyez également attentif aux personnes avec qui vous vivez et à celles habitant à proximité. Si le son de vos enceintes DALI EPIKORE 11 distord, c'est un signe certain que votre amplificateur manque de puissance. Pour éviter d'endommager vos enceintes ou votre amplificateur, réduisez le volume jusqu'à ce que la musique ne soit plus distordue.



7. Nettoyage et entretien

Vos enceintes DALI EPIKORE 11 ne nécessitent aucun entretien ou soin particulier et doivent être traitées comme tout autre meuble de valeur chez vous. Enlevez la poussière des boîtiers d'enceinte à l'aide d'un chiffon doux et sec, et nettoyez-les à l'aide d'un chiffon doux et humide avec un produit de nettoyage ménager non-agressif, prévu pour tout usage et non abrasif. Soyez prudent lorsque vous dépoussiérez les cônes des haut-parleurs de graves ou de médiums, car ils sont extrêmement fragiles. Nous vous recommandons également d'éviter de toucher le dôme du tweeter et le tweeter à ruban.

8. Mise au rebut

Si vous voulez vous débarrasser de vos enceintes DALI EPIKORE 11, ne les jetez pas avec vos déchets ménagers réguliers. Conformément à la législation européenne, un système de collecte séparée des produits électroniques usagés permet aux ménages des États membres de l'UE, de la Suisse, du Liechtenstein et de la Norvège de rapporter gratuitement les produits électroniques usagés dans des centres de collecte désignés ou chez un détaillant (si vous achetez un produit de remplacement similaire). Si vous résidez dans un pays non mentionné ci-dessus, veuillez contacter les autorités locales pour déterminer la méthode d'élimination correcte et prévenir tout effet négatif potentiel sur l'environnement et la santé humaine.



9. Spécifications DALI EPIKORE 11

Plage de fréquences	29 - 34.000Hz ±3dB	
Sensibilité	89 dB à 1 m pour 2,83 V	
Impédance nominale	4 Ohm	
SPL maximum	116 dB	
Fréquence de coupure	170 / 370 / 3.100 / 12.500 Hz	
Principe de filtrage	4½ voies	
Puissance d'amplificateur recommandée	40 -1000 watts	
Haut-parleur(s) haute fréquence	Ruban de 10 × 55 mm Dôme souple 1 × 35 mm	
Diaphragme haute fréquence	Ruban électrostatique planaire Tissu souple	
Haut-parleur(s) de fréquences médiums / basses	4 x 8 pouces 1 x 6½ pouces	
Diaphragme de fréquences médiums / basses	Cône en fibre de bois	
Connexion(s) d'entrée	Bi-câble	
Type de boîtier	Bass-reflex	
Fréquence du port bass reflex (Hz)	24 Hz	
Placement recommandé	Sol	
Distance recommandée aux murs arrières [cm]	35 – 120 cm	
Dimensions (H x L x P)	1602 x 422 x 554 mm 63 x 16,6 x 21,8 mm	
Poids grille incluse	75,6 kg 166,6 lb	
Poids de transport	176 kg (paire) 388 lb (paire)	
Finitions	High Gloss Black High Gloss Walnut High Gloss Maroon	
Accessoires	Manuel 1 x carte d'incrustation Tissu de nettoyage 4 x stabilisateurs de pointes (deux paires) Pieds à pointes magnétiques	Cavaliers pour bonnier 2 x patins de protection du sol Clé Allen de 5 mm Grille avant magnétique
Dimension du pas de vis des pointes	M12-1	

Les informations fournies dans ce manuel sont susceptibles d'être modifiées sans préavis.