



Installationsgehäuse  
für Einbaulautsprecher.

Programm

# Warum Einbaugehäuse von b-sound?

Weltweit vertrauen Lautsprecher-Marken, Händler und System-Integratoren auf die innovativen Installationsgehäuse von b-sound, denn auch für exquisite Ansprüche und Marken bieten wir die ideale Einbau-Lösung für jede Situation: gemauerte Wand oder betonierte beziehungsweise abgehängte Decke.

## **VORTEILE:**

- Durch die sorgfältige Auswahl von Material und Design sowie die ständige Weiterentwicklung unterstützen unsere Einbaugehäuse die klangliche Qualität eines Lautsprechers
- Schutz: Durch unsere Gehäuse werden Einbaulautsprecher vor Staub und Feuchtigkeit geschützt
- Hervorragende Eigenschaften dank innovativem Hybrid-Aufbau: deutlicher Vorteil gegenüber reinen Kunststoff- oder Holz-Einbaugehäusen insbesondere auch bei Körper- und Luftschall-Dämmung
- Einfach für alle: Einbaugehäuse werden mit dem passenden Cut-Out vorgefertigt und ausgeliefert
- Alle b-sound Produkte haben verständliche Installationsanleitungen, sowohl gedruckt als auch per Video, wie hier am Beispiel der wallboxx®: [b-sound.ch/wallboxx-qr](http://b-sound.ch/wallboxx-qr)

# Inhalt

Unser Versprechen	2
Willkommen	3
euroboxx®	4
secoboxx®	10
wallboxx®	18
Kontakt & Bestellung	25

# Unser Versprechen

## Exzellente Qualität

Unsere Produkte werden mit akribischer Detailgenauigkeit geplant und hergestellt und unterliegen während des gesamten Produktionsprozesses strengsten Qualitätsprüfungen. Wir streben nach höchstmöglicher Qualität und erzielen mit besonderen Materialien eine überragende Audioreproduktion, die von anderen Produkten und Einbaugehäusen mit konventionellen Materialien nicht erreicht wird.

---

## 5 Jahre Garantie

Mit dem Kauf eines b-sound Produkts bekennen Sie sich zu Qualität und Nachhaltigkeit. b-sound gewährt 5 Jahre Garantie auf alle Herstellungsfehler.

# Willkommen

## Hallo und Grüezi!

Mit diesem Programm präsentieren wir unsere neueste b-sound Produktlinie. Unsere Fokussierung auf Installationsgehäuse und Einbausysteme motiviert uns, bewährte Produkte ständig zu verbessern oder neue Modelle zu entwickeln. Unsere flexible Produktarchitektur in Kombination mit Grössenoptionen und speziellen Adapterkomponenten eröffnet nahezu unbegrenzte Möglichkeiten. Auch darauf sind wir stolz.

Unsere Produkte sind in zwei weiteren Bereichen führend: Qualität und Handhabung. Im Vergleich zu anderen konventionellen Gehäusen aus Holz, Blech oder Kunststoff haben wir die optimale Materialkombination für eine hochwertige Audioreproduktion gefunden. Zusätzlich garantieren unsere Systeme eine bessere Isolierung hinsichtlich Luft- und Körperschall als herkömmliche Einbausysteme.

Und natürlich werden alle unsere Produkte zu 100 % in der Schweiz gefertigt. Ein weiterer wichtiger Vorzug der b-sound Gehäuse ist ihre einfache Handhabung. Wir haben darauf geachtet, dass sich unsere Produkte nahtlos und selbsterklärend in den Bauprozess bis

„Beim Einbau von Lautsprechern in Wände oder Decken bieten b-sound Gehäuse die ultimative Umgebung“.

zur Fertigstellung integrieren. Erleben Sie die Vorzüge und intelligenten Lösungen unserer Produkte mit eigenen Ohren. Wir freuen uns auf Ihre Bestellung.



Alex Bruggisser,  
Geschäftsführer b-sound



## Für betonierte Decken.

Die euroboxx wurde speziell für den europäischen Markt konzipiert und eignet sich ideal für Betondecken.

Dank einfacher Handhabung und attraktivem Preis ist die euroboxx das ultimative Gehäuse mit maximalem Nutzen. Neben exzellenter b-sound Klangqualität zeichnet sich die euroboxx durch modulare Architektur und geringes Gewicht aus.

### **FEATURES UND VORTEILE:**

- 4 Grössen bieten unbegrenzte Möglichkeiten
- Zwei seitliche Ausbruchstellen für die bestmögliche Verlegung von Elektrorohren (20 mm + 25 mm)
- Geringes Gewicht und hohe Stabilität bei hervorragender Schwingungsdämpfung
- Bessere Audioreproduktion als andere Gehäuse aus Holz, Blech oder Kunststoff
- Bessere Luft- und Körperschall-Isolierung als konventionelle Einbausysteme
- Betonringe und Einbaukomponenten für eine perfekte Einpassung aller herkömmlicher Lautsprechersysteme
- Adapter für Marken, die spezielle Aussparungen erfordern

# euroboxx S (I-95)

geeignet für 4-6 Zoll Deckeneinbau-Lautsprecher  
mit einer maximalen Einbautiefe von 110 mm!

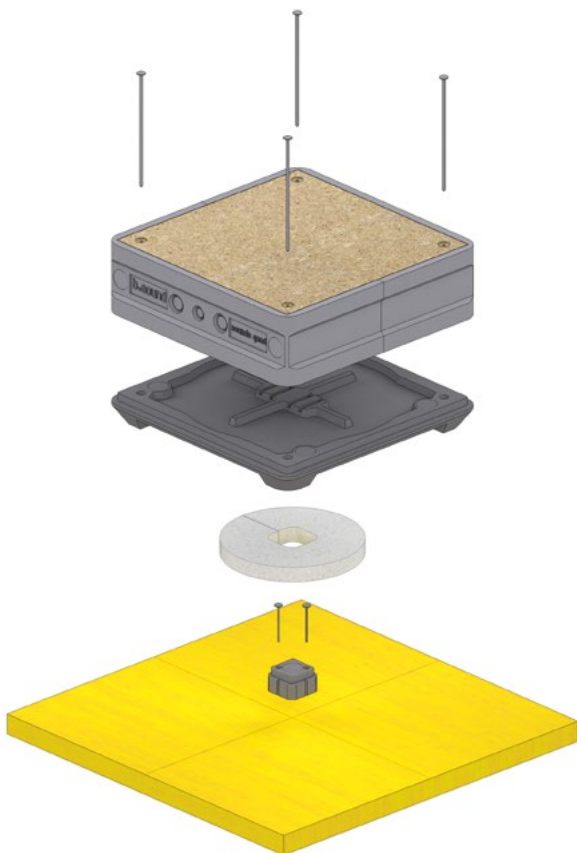

## Abmessungen:

330 × 330 × 125 mm (L × B × H)

## Aussparungsmasse:

max. 260 mm kreisförmig;  
240 × 240 mm quadratisch

## Innenvolumen:

5,50 l

## Artikel-Nummer:

10130

Bitte bei Bestellungen immer Lautsprecher-  
Marke und Modell mit angeben.

## Lieferumfang (pro Stück):

- 1 euroboxx S (I-95) aus EPS Grau, 50 kg/m<sup>3</sup> mit geklebtem MFP-Deckel
- 1 Universaladapter aus EPS/PE Anthrazit 50 kg/m<sup>3</sup>
- 1 Positionierungswürfel aus EPS/PE Anthrazit 50 kg/m<sup>3</sup>
- 1 Betonier-Ring aus EPS/PE Weiss 15 kg/m<sup>3</sup>
- 3 brünierte Stahlnägeln 3,2 × 40 mm mit grosser Kunststoff-Scheibe
- 2 verzinkte Stahlnägeln 3,5 × 60 mm
- 4 Aluminumnägeln 4,5 × 150 mm
- 1 Installationsanleitung
- 1 Kartonverpackung

# euroboxx L (II-150)

geeignet für 6-8 Zoll Deckeneinbau-Lautsprecher  
mit einer maximalen Einbautiefe von 165 mm!



## Abmessungen:

390 × 390 × 180 mm (L × B × H)

## Aussparungsmasse:

max. 280 mm kreisförmig;  
240 × 240 mm quadratisch

## Innenvolumen:

13,50 l

## Artikel-Nummer:

10132

Bitte bei Bestellungen immer Lautsprecher-  
Marke und Modell mit angeben.

## Lieferumfang (pro Stück):

- 1 euroboxx L (II-150) aus EPS Grau, 50 kg/m<sup>3</sup> mit geklebtem MFP-Deckel
- 1 Universaladapter aus EPS/PE Anthrazit 50 kg/m<sup>3</sup>
- 1 Positionierungswürfel aus EPS/PE Anthrazit 50 kg/m<sup>3</sup>
- 1 Betonier-Ring aus EPS/PE Weiss 15 kg/m<sup>3</sup>
- 3 brünierte Stahlnägel 3,2 × 40 mm mit grosser Kunststoff-Scheibe
- 2 verzinkte Stahlnägel 3,5 × 60 mm
- 4 Aluminiumnägel 4,5 × 205 mm
- 1 Installationsanleitung
- 1 Kartonverpackung



# Kundenspezifische Anforderungen



Spezial-Setup für Manger Audio

Besonders stolz sind wir auf unsere modulare Architektur und breite Palette an Produktoptionen, die alle professionellen Anforderungen erfüllen. Darüber hinaus entwickeln und fertigen wir massgeschneiderte Highend-Einbaugehäuse speziell für Ihre Marke. Unser Team begleitet Sie durch den Planungs- und Produktionsprozess bis zum montagefertigen Produkt.

Wir freuen uns auf Ihre Anfrage.

## Universelles Wand- und Decken- Einbaugehäuse für abgehängte Decken und Trockenbau-Wände.

Einbaugehäuse bestehend aus hochwertigen Akustik-Platten mit integrierter Innen-Dämmung. Montagefertig vorbereitet und einfach zu montieren.

### **FEATURES UND VORTEILE:**

- für abgehängte Decken und Trockenbau-Wände
- universell für alle handelsüblichen Einbaulautsprecher geeignet
- optimaler Schutz Ihres hochwertigen Einbaulautsprechers gegen Staub und Riesel
- 7 Ausführungen: 3 Grössen für Wandeinbau und 4 Grössen für Deckeneinbau
- vorgebohrte Rohreinführungen in 20 mm und 25 mm mit Schutzkappen versehen
- Innen-Dämmung: Fiberglas-Dämm-Matte 20 mm

### **MATERIAL:**

#### **Gehäuse:**

- Akustik-Dämmplatte aus 12 mm starkem Polyesterflies 1000 g/m<sup>2</sup>, steif vernadelt

#### **Innen-Dämmung:**

- Fiberglas-Dämm-Matte 20 mm
- beidseitig offenporig 40 kg/m<sup>3</sup>

# secoboxx wall M

geeignet für mittelgrosse LCR Wandeinbau-Lautsprecher  
mit einer maximalen Einbautiefe von 100 mm!



Rückwand mit Akustik-Dämm-Matte ausgestattet

**Abmessungen:**

990 × 440 × 100 mm (L × B × H)

Individuelle Höhen bis 250 mm möglich!

**Aussparungsmasse:**

max. 920 × 370 mm rechteckig

**Innenvolumen:**

31,5 l

**Artikel-Nummer:**

10201

Bitte bei Bestellungen immer Lautsprecher-  
Marke und Modell mit angeben.

**Lieferumfang:**

- 1 secoboxx wall M  
aus Polyesterflies Grau, 1000 g/m<sup>2</sup>  
mit Fiberglas-Dämm-Matte ausgestattet
- 2 Verschluss-Kappen 20 mm Rot
- 2 Verschluss-Kappen 25 mm Rot
- 1 Installationsanleitung
- 1 Kartonverpackung

# secoboxx ceiling S

geeignet für 4-6 Zoll Deckeneinbau-Lautsprecher  
mit einer maximalen Einbautiefe von 150 mm!

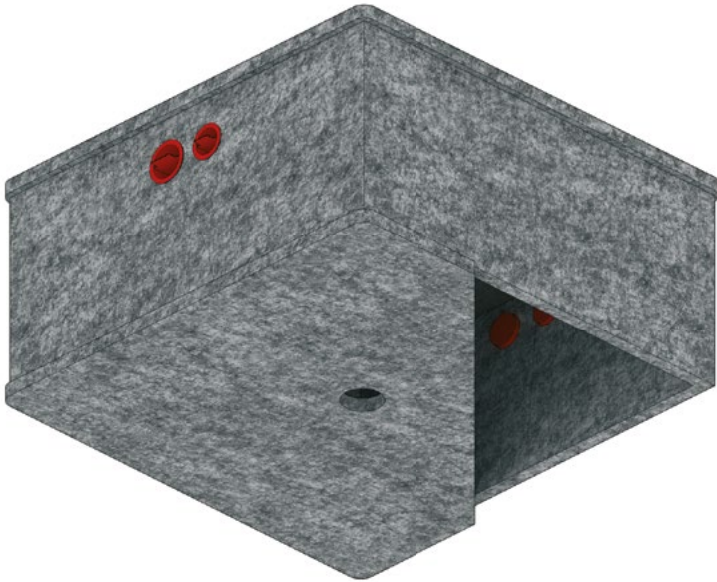

Rückwand mit Akustik-Dämm-Matte ausgestattet

## Abmessungen:

340 × 340 × 150 mm (L × B × H)

Individuelle Höhen bis 250 mm möglich!

## Aussparungsmasse:

max. 290 mm kreisförmig;

270 × 270 mm quadratisch

## Innenvolumen:

13,9 l

## Artikel-Nummer:

10204

Bitte bei Bestellungen immer Lautsprecher-Marke und Modell mit angeben.

## Lieferumfang:

- 1 secoboxx ceiling S  
aus Polyesterflies Grau, 1000 g/m<sup>2</sup>  
mit Fiberglas-Dämm-Matte ausgestattet
- 2 Verschluss-Kappen 20 mm Rot
- 2 Verschluss-Kappen 25 mm Rot
- 1 Installationsanleitung
- 1 Kartonverpackung



## Für gemauerte und betonierte Wände

Die wallboxx ermöglicht eine professionelle Installation von Einbau-Lautsprechern in gemauerte oder betonierte Wände. Mit ihren Front- und Rückwänden aus MFP integriert sich die wallboxx nahtlos in den Workflow und erlaubt eine einfache Weiterverarbeitung der Wandoberfläche.

Der umlaufende Grundkörper aus EPS ist resonanzarm und hat schallisolierende Eigenschaften.

### **FEATURES UND VORTEILE:**

- Das modulare und flexible Produkt ist in 6 Grössen erhältlich
- Front- und Rückwand aus quarzbeschichteten MFP-Platten (15 mm)
- Feste Ausbruchstellen zur optimalen Verlegung von Elektrorohren (20 mm + 25 mm)
- Geringes Gewicht und hohe Stabilität mit exzellenter Schwingungsdämpfung im Vergleich zu anderen Systemen
- Bessere Audioreproduktion als andere Gehäuse aus Holz, Blech oder Kunststoff
- Bessere Luft- und Körperschall-Isolierung als konventionelle Einbausysteme
- Adapter und Einbaukomponenten für die einfache Einpassung aller herkömmlichen Lautsprechersysteme

# wallboxx L (F-5943)

geeignet für grosse 6-8 Zoll Wandeinbau-Lautsprecher  
mit einer maximalen Einbautiefe von 105 mm!

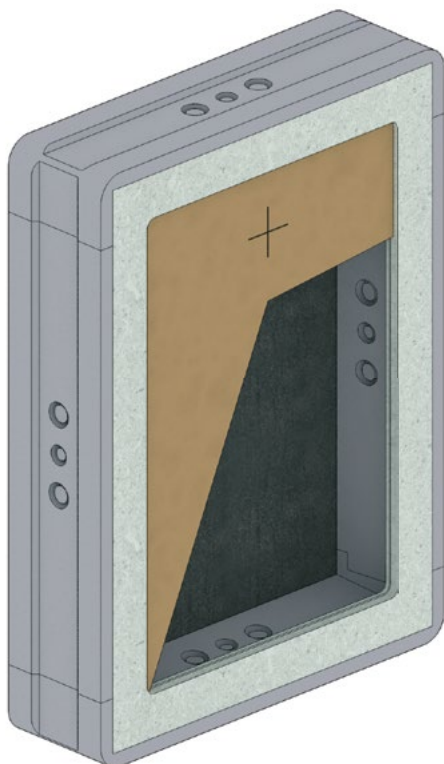

Die Abbildung zeigt die maximale Aussparung  
Rückwand mit Akustik-Dämm-Matte ausgestattet

#### Abmessungen:

590 × 435 × 120 mm (L × B × H)

#### Aussparungsmasse:

max. 470 × 315 mm

#### Innenvolumen:

17,00 l

#### Artikel-Nummer:

10141

Bitte bei Bestellungen immer Lautsprecher-  
Marke und Modell mit angeben.

#### Lieferumfang (pro Stück):

- 1 wallboxx L (F-5943)
- 1 Schutzdeckel aus Karton
- 1 Installationsanleitung
- 1 Kartonverpackung

# wallboxx XL (H-9943)

geeignet für mittelgrosse LCR Wandeinbau-Lautsprecher  
mit einer maximalen Einbautiefe von 105 mm!

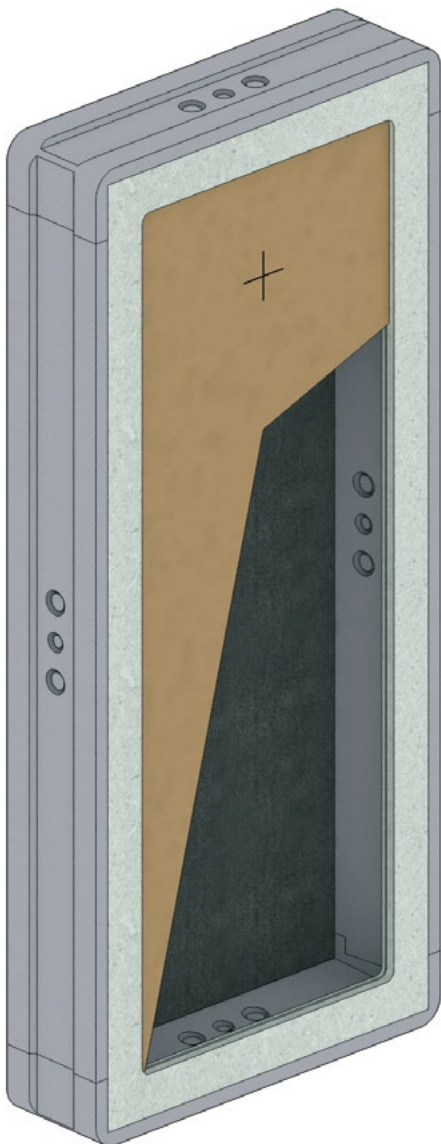

Die Abbildung zeigt die maximale Aussparung  
Rückwand mit Akustik-Dämm-Matte ausgestattet

#### Abmessungen:

990 × 435 × 120 mm (L × B × H)

#### Aussparungsmasse:

max. 870 × 315 mm

#### Innenvolumen:

30,10 l

#### Artikel-Nummer:

10142

Bitte bei Bestellungen immer Lautsprecher-  
Marke und Modell mit angeben.

#### Lieferumfang (pro Stück):

- 1 wallboxx XL (H-9943)
- 1 Schutzdeckel aus Karton
- 1 Installationsanleitung
- 1 Kartonverpackung

# wallboxx **XXL** (K-13943)

geeignet für grosse LCR Wandeinbau-Lautsprecher  
mit einer maximalen Einbautiefe von 105 mm!

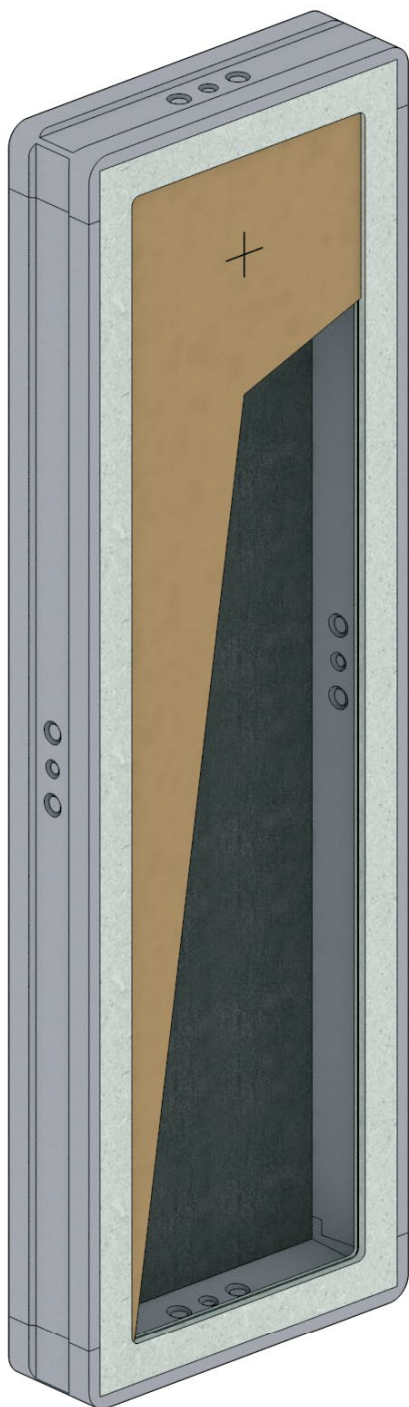

Die Abbildung zeigt die maximale Aussparung  
Rückwand mit Akustik-Dämm-Matte ausgestattet

#### **Abmessungen:**

1390 × 435 × 120 mm (L × B × H)

#### **Aussparungsmasse:**

max. 1270 × 315 mm

#### **Innenvolumen:**

43,30 l

#### **Artikel-Nummer:**

10143

Bitte bei Bestellungen immer Lautsprecher-  
Marke und Modell mit angeben.

#### **Lieferumfang (pro Stück):**

- 1 wallboxx XXL (K-13943)
- 1 Schutzdeckel aus Karton
- 1 Installationsanleitung
- 1 Kartonverpackung



# Kontakt & Bestellung



## **Büro:**

**b-sound** GmbH  
Thalerstrasse 98  
9404 Rorschacherberg  
Switzerland

Telefon +41 71 450 03 34  
Mail [info@b-sound.ch](mailto:info@b-sound.ch)  
Web [www.b-sound.ch](http://www.b-sound.ch)

## **Produktionslager:**

**b-sound** GmbH  
Rietlistrasse 3  
9403 Goldach  
Switzerland

USt-IdNr.: CHE-295.552.003 MwSt.

## **Urheberrecht & Warenzeichen:**

Alle b-sound Produkte sind urheberrechtlich und markenrechtlich geschützt.

Alle Urheberrechte und anderen Rechte an den Inhalten dieses Dokuments, wie Abbildungen und Fotos, liegen bei der oben genannten Firma oder dem ausdrücklich genannten Inhaber des Urheberrechts. Es dürfen keine Elemente ohne vorherige schriftliche Zustimmung des Urheberrechtsinhabers reproduziert werden.

**Layout und Design:** CMPLT Design, [cmplt.com](http://cmplt.com)



**b-sound** GmbH  
Rietlistrasse 3  
9403 Goldach  
Switzerland

Telefon +41 71 450 03 34  
Mail [info@b-sound.ch](mailto:info@b-sound.ch)  
Web [www.b-sound.ch](http://www.b-sound.ch)